

TCR50-2



Medidas principales

Peso operativo (kg)	6.550
Anchura total (mm)	2.200
Altura total (mm)	2.725

Dimensiones Volquete

Volquete largo x ancho x alto (mm)	2.615 x 1.795 x 385
Capacidad de carga colmada (m³)	2.055
Carga útil (kg)	3.700

Motor Diesel

Yanmar	4TNV94FHT-NTBC Fase 5 de gases de escape
Tipo	4 cilindros Commonrail con DOC + SCR (Adblue) + DPF
Potencia Nominal ISO14396 (kW)	88,4 a 2.500 r.p.m.

Sistema hidráulico

Bomba hidráulica P1+P2	Bomba hidrostática - Tandem
Bomba hidráulica P3	Bomba de engranajes
Presión de trabajo P1+P2 (kg/cm²)	345
Presión de trabajo P3 (kg/cm²)	206
Potencia hidráulica P1+P2 (l/min)	122,5
Potencia hidráulica P3 (l/min)	69,5

Tren de rodaje

Tipo de cadena	Goma
Rodillos (en cada lado)	8
Rodillos portadores (en cada lado)	1
Presión sobre el suelo (kg/cm²)	0,42 (cargado)
Presión sobre el suelo (kg/cm²)	0,27 (descargado)
Velocidad (km/h)	9,5 (2ª marcha)
Capacidad máxima en cuestas (grados/%)	30/58

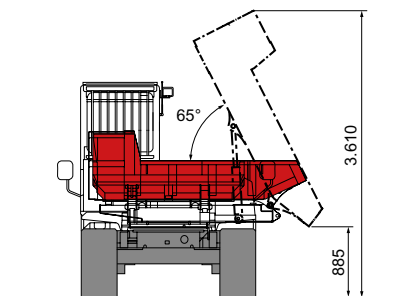
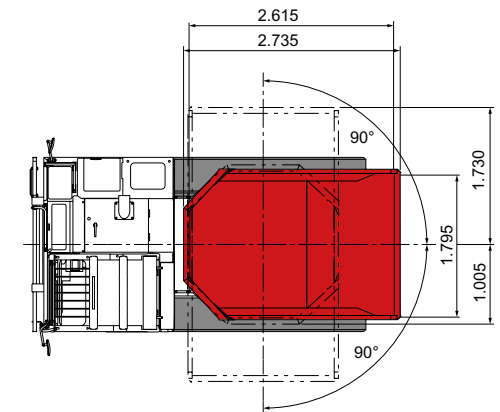

Innovaciones

- >> Paquete de iluminación LED
- >> Aire acondicionado

Huppenkothen GmbH

T +34 902 050 032
M +34 606 321 116 Hamid
M +34 682 623 072 Nacho

